

MINICAM24

РУКОВОДСТВО ПОЛЬЗОВАТЕЛЯ

Термопринтер для печати чеков

Xprinter XP-58III



СОДЕРЖАНИЕ

1. Об устройстве	3
2. Использование	3
3. Советы по использованию	4
4. Очистка печатающей головки.....	4
5. Гарантийное обслуживание неисправного товара	4
Товар надлежащего качества	6
Товар ненадлежащего качества	6

1. Об устройстве

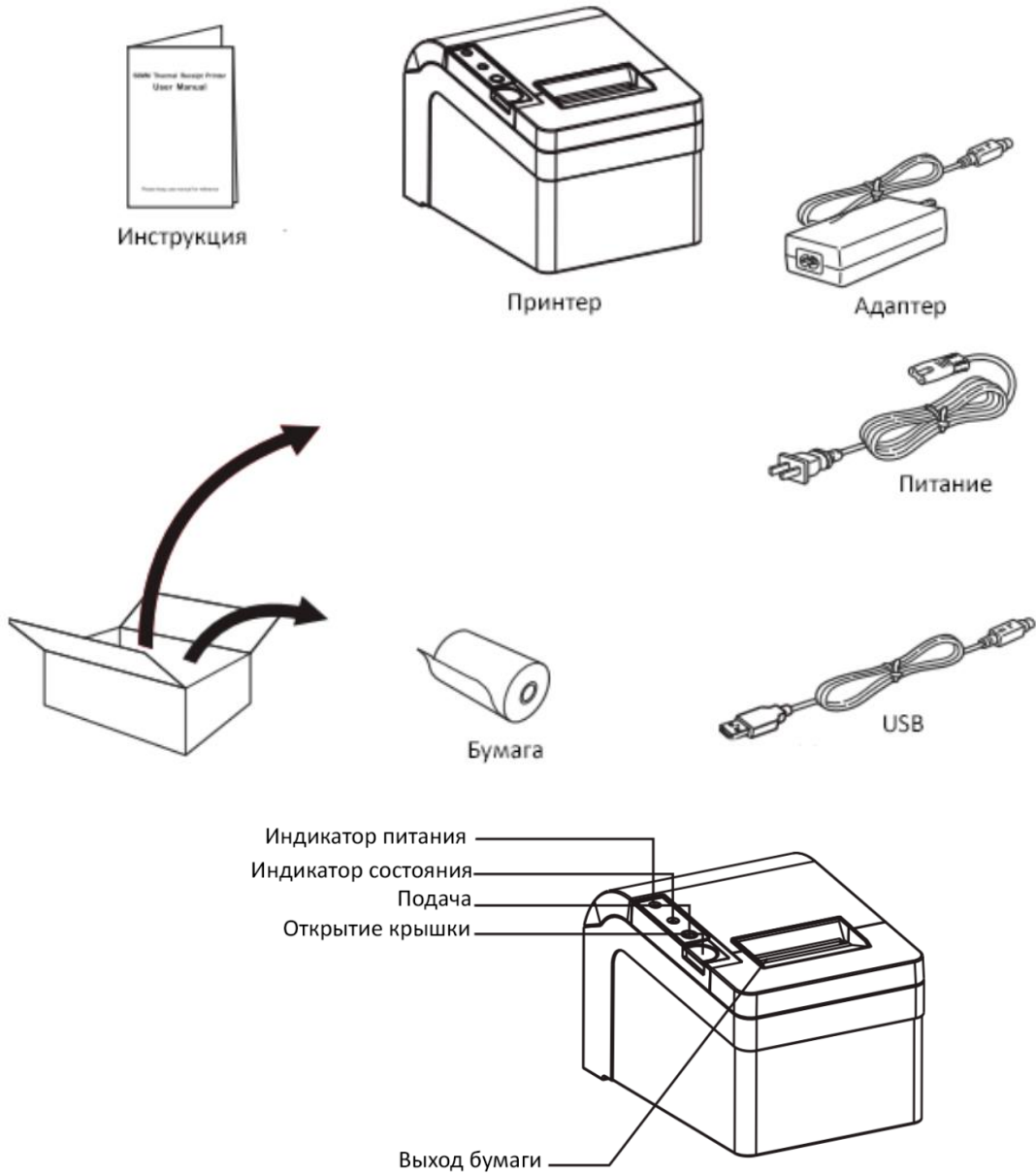



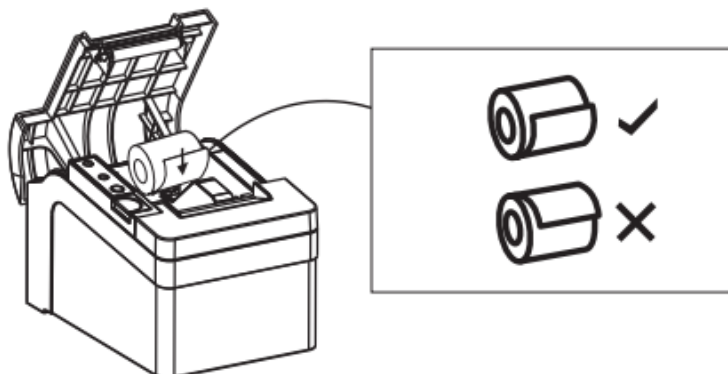

2. Использование

Установка бумаги:

1. Откройте крышку;
2. Вставьте рулон бумаги;
3. Вытащите часть небольшую часть бумаги наружу.

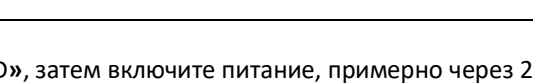

Статус	Индикатор	Описание
Bluetooth-соединение (желтый)		Индикатор состояния соединения Bluetooth горит желтым светом.
Обнаружена бумага (красный)		Состояние бумаги обнаружено. Лампа обычно ярко-красная.
Бумага не обнаружена		Индикатор состояния мигает один раз за цикл (8 раз за цикл).
Ошибка фрезы		Индикатор состояния мигает 4 раза за цикл (8 раз за цикл).
Защита от высокой температуры		Индикатор состояния мигает 8 раз за цикл (8 раз за цикл)

Самотестирование:

Нажмите кнопку «FEED», затем включите питание, примерно через 2 секунды после отпускания кнопки «FEED» принтер напечатает тестовую страницу (включая тестовую страницу с информацией о рабочем состоянии принтера и оборудовании).

Режим шестнадцатеричной системы счисления:

Нажмите и удерживайте кнопку «FEED», затем включите питание принтера, отпустите кнопку «FEED» примерно через 10 секунд, после чего принтер перейдет в режим шестнадцатеричной системы счисления. Принтер распечатает «шестнадцатеричный дамп».

Восстановление заводских настроек:

Нажмите и удерживайте кнопку «FEED», затем включите питание принтера, примерно через 20 секунд на принтере загорится красный индикатор, мигающий 2 раза, в это время отпустите кнопку «FEED», принтер восстановит заводские настройки.

3. Советы по использованию

1. Поставьте принтер на устойчивую, ровную поверхность, избегайте вибрации;
2. Не используйте и не храните принтер в местах с высокой температурой, высокой влажностью и сильным загрязнением;
3. Подключите адаптер питания надлежащим образом к заземленной розетке. Избегайте использования одной розетки с устройствами с высоким потреблением энергии, что может привести к колебаниям мощности;
4. Не допускайте попадания воды или других предметов в принтер. Если это произошло, немедленно выключите принтер;
5. Печать без рулона бумаги серьезно повредит печатающую головку;
6. Отключите принтер от розетки, если он не используется в течение длительного времени;
7. Используйте только оригинальные аксессуары, никогда не пытайтесь разбирать, ремонтировать или переделывать устройство;
8. Используйте стандартный адаптер питания;
9. Используйте высококачественную бумагу, это гарантирует качество печати и срок службы принтера.
10. Пожалуйста, выключайте питание перед подключением/отключением кабеля.

4. Очистка печатающей головки

1. Выключите принтер, отсоедините шнур питания. Откройте верхнюю крышку, выньте рулон бумаги;
2. Подождите, пока печатающая головка остынет, если только что закончилась печать;
3. Полностью очистите печатающую головку тампоном со спиртом (без воды);
4. Спирт должен полностью испариться, закройте верхнюю крышку;
5. Снова подключите питание, выполните самотестирование печати.

5. Гарантийное обслуживание неисправного товара

Если в купленном Вами товаре в течение установленного гарантийного срока обнаружены недостатки, Вы по своему выбору вправе:

- потребовать замены на товар этой же марки (этой же модели и (или) артикула)
- потребовать замены на такой же товар другой марки (модели, артикула) с соответствующим перерасчетом покупной цены;
- потребовать соразмерного уменьшения покупной цены;

- потребовать незамедлительного безвозмездного устранения недостатков товара или возмещения расходов на их исправление потребителем или третьим лицом;
- отказаться от исполнения договора купли-продажи и потребовать возврата уплаченной за товар суммы. В этом случае Вы обязаны вернуть товар с недостатками продавцу за его счет.

В отношении **технически сложного товара** Вы в случае обнаружения в нем недостатков по своему выбору вправе:

- отказаться от исполнения договора купли-продажи и потребовать возврата уплаченной за такой товар суммы;
- предъявить требование о его замене на товар этой же марки (модели, артикула) или на такой же товар другой марки (модели, артикула) с соответствующим перерасчетом покупной цены.

Срок предъявления вышеназванных требований составляет 15 дней со дня передачи Вам такого товара. По истечении указанного 15-дневного срока данные требования подлежат удовлетворению в одном из следующих случаев:

- обнаружение существенного недостатка товара (существенный недостаток товара: неустранимый недостаток или недостаток, который не может быть устранен без несоразмерных расходов или затрат времени, или выявляется неоднократно, или проявляется вновь после его устранения);
- нарушение установленных законом РФ «О защите прав потребителей» сроков устранения недостатков товара;
- невозможность использования товара в течение каждого года гарантийного срока в совокупности более чем тридцать дней вследствие неоднократного устранения его различных недостатков.

В случае если Вы приобрели уцененный или бывший в употреблении товар ненадлежащего качества, и были заранее предупреждены о недостатках, из-за которых произошла уценка, в письменной форме, то претензии по таким недостаткам не принимаются.

Важно! Необходимо использовать услуги квалифицированных специалистов по подключению, наладке и пуску в эксплуатацию технически сложных товаров, которые по техническим требованиям не могут быть пущены в эксплуатацию без участия соответствующих специалистов.

Условия проведения гарантийного обслуживания

- Фактическое наличие неисправного товара в момент обращения в сервисный центр;
- Гарантийное обслуживание товаров, гарантию на которые дает производитель, осуществляется в специализированных сервисных центрах;
- Гарантийное обслуживание неисправных товаров, купленных в интернет-магазинах ООО Максмол-групп, возможно в нашем сервисном центре по телефону 8-800-200-85-66
- Срок гарантийного обслуживания не превышает 45 дней;
- Гарантийное обслуживание осуществляется в течение всего гарантийного срока, установленного на товар;
- При проведении ремонта срок гарантии продлевается на период нахождения товара в ремонте.

Право на гарантийный ремонт не распространяется на случаи

- неисправность устройства вызвана нарушением правил его эксплуатации, транспортировки и хранения.
- на устройстве отсутствует, нарушен или не читается оригинальный серийный номер;
- на устройстве отсутствуют или нарушены заводские или гарантийные пломбы и наклейки;
- ремонт, техническое обслуживание или модернизация устройства производились лицами, не уполномоченными на то компанией-производителем;
- дефекты устройства вызваны использованием устройства с программным обеспечением, не входящим в комплект поставки устройства, или не одобренным для совместного использования производителем устройства;

- дефекты устройства вызваны эксплуатацией устройства в составе комплекта неисправного оборудования;
- обнаруживается попадание внутрь устройства посторонних предметов, веществ, жидкостей, насекомых и т.д.;
- неисправность устройства вызвана прямым или косвенным действием механических сил, химического, термического воздействия, излучения, агрессивных или нейтральных жидкостей, газов или иных токсичных или биологических сред, а так же любых иных факторов искусственного или естественного происхождения, кроме тех случаев, когда такое воздействие прямо допускается «Руководством пользователя»;
- неисправность устройства вызвана действием сторонних обстоятельств (стихийных бедствий, скачков напряжения электропитания и т.д.);
- неисправность устройства вызвана несоответствием Государственным Стандартам параметров питающих, телекоммуникационных и кабельных сетей;
- иные случаи, предусмотренные производителями.

Гарантийные обязательства не распространяются на расходные элементы и материалы (элементы питания, картриджи, кабели подключения и т.п.).

Товар надлежащего качества

Вы вправе обменять товар надлежащего качества на аналогичный товар в течение 14 дней, не считая дня покупки.

Обращаем Ваше внимание, что основная часть нашего ассортимента – **технически сложные товары** бытового назначения (электроника, фотоаппаратура, бытовая техника и т.п.).

Указанные товары, согласно [Постановлению Правительства РФ от 31.12.2020 № 2463](#), обмену как товары надлежащего качества не подлежат. Возврат таких товаров не предусмотрен [Законом РФ от 07.02.1992 № 2300-1](#).

Товар ненадлежащего качества

Если в приобретенном Вами товаре выявлен недостаток вы вправе по своему выбору заявить одно из требований, указанных в [ст.18 Закона РФ от 07.02.1992 № 2300-1 \(ред. от 11.06.2021\) О защите прав потребителей](#). Для этого можете обратиться в сервисный центр Максмолл по телефону 8-800-200-85-66 Тем не менее, если указанный товар относится к технически сложным, утв. [Постановлением от 10 ноября 2011 г. № 924](#), то указанные в ст.18 требования могут быть заявлены только в течение 15 календарных дней с даты покупки.

По истечении 15 дней предъявление указанных требований возможно в случаях если:

- обнаружен существенный недостаток;
- нарушены сроки устранения недостатков;
- товар не может использоваться в совокупности более тридцати дней в течение каждого года гарантийного срока в связи с необходимостью неоднократного устранения производственных недостатков.

Если у вас остались какие-либо вопросы по использованию или гарантийному обслуживанию товара, свяжитесь с нашим отделом технической поддержки в чате WhatsApp. Для этого запустите приложение WhatsApp. Нажмите на значок камеры в правом верхнем углу и отсканируйте QR-код приведенный ниже камерой вашего смартфона.

Сервисный Центр
Контакт WhatsApp



Приятного использования!